



ไปคนก็ได้
ไปชอบก็ดูใจ...



XENON
maxcab
กระบะเคียบ ดัซล พื้นเรียบ
เครื่องยนต์ดีเซล 2.2 VTT DICOR



XENON
maxCNG
กระบะเคียบ ซีเอ็นจี 8 ลิตร
เครื่องยนต์ ซีเอ็นจี พลัง 100%
สำหรับใช้ก๊าซโดยเฉพาะ



TATA MOTORS

SPECIFICATIONS	ทาทา ซีนอน แม็กซ์แค็บ	ทาทา ซีนอน แม็กซ์ ซีเอ็นจี	รายละเอียดและอุปกรณ์มาตรฐาน	
รุ่นเครื่องยนต์	MAXCAB	MAXCNG	ระบบกันสะเทือนหน้า	แบบอิสระปีกนกคู่ ทอร์ชันบาร์ พร้อมเหล็กกันโคลง
รถสี่	2.2 VTT DICOR	TATA 2.1L CNG Plus	ระบบกันสะเทือนหลัง	แท่นแบบพ่นซ้อน โช้คอัพ
แบบ	4 สูบ 16 วาล์ว ดีเซล คอมมอนเรล เทอร์โบ อินเตอร์คูลเลอร์	4 สูบ 16 วาล์ว หัวฉีดอิเล็กทรอนิกส์ DOHC	ระบบพวงมาลัย	แบบลูกปืนหมุนวน พร้อมพาวเวอร์ช่วยผ่อนแรง
ความจุกระบอกสูบ (ซีซี)	2,179	2,092	ระบบเบรคหน้า	ดิสก์เบรค พร้อมครีมน้ำมันความร่อน
ความกว้างกระบอกสูบ x ระยะชัก (มม.)	85.0 x 96.0	86.0 x 90.0	ระบบเบรคหลัง	ดรัมเบรค พร้อมวาล์วปรับแรงดัน LSPV
อัตราส่วนกำลังอัด	17.2 : 1	10.2 : 1	ขนาดยาง	215/75R16
ระบบเชื้อเพลิง	Commonrail Direct Injection	CNG/NGV 100%	วงล้อ	เหล็ก 5.5J x 16
กำลังสูงสุด (แรงม้า (ps)/รอบต่อนาที)	140/4,000	101/5,000	อุปกรณ์ภายนอก	
แรงบิดสูงสุด (นิวตันเมตร/รอบต่อนาที)	320/1,700-2,700	161/3,750	กันชนหน้า	สีเดียวกับตัวรถ
ความจุถังเชื้อเพลิง	ความจุถังน้ำมัน 65 ลิตร	ความจุถังก๊าซ 199 ลิตร	ไฟหน้า	บัลลิสต์ฟลักเตอร์
มิติ			แผ่นกันกระแทกใต้ท้องรถ	มี
มิติภายนอก ยาว x กว้าง x สูง (มม.)	5,205 x 1,860 x 1,765		กระจกกบังลมหน้า	จัดซ้อนเบรคภัย พร้อมแถบกรองแสง
กระบะภายใน ยาว x กว้าง x สูง (มม.)	2,050 x 1,720 x 380		อุปกรณ์ภายใน	
ฐานล้อ (มม.)	3,150		การตกแต่งภายใน	สีครีม
ระยะห่างล้อ หน้า/หลัง (มม.)	1,571/1,571		แผงหน้าปัด	แบบเข็มและดิจิตอล
ความสูงจากพื้น (มม.)	200	185	วัสดุบุเบาะ	ไวนิล
ระบบส่งกำลัง			แผงบังแดด	มีกระจกด้านผู้โดยสาร
ระบบขับเคลื่อน	เกียร์ธรรมดา 5 สปีด	เกียร์ธรรมดา 5 สปีด	กระจกกบังลมหลัง	แบบลดแสงสะท้อนเวลากลางคืน
อัตราทดเกียร์ เกียร์ 1	4.10	4.10	อุปกรณ์อำนวยความสะดวก	
เกียร์ 2	2.22	2.22	ระบบปรับอากาศ	สวิตช์ควบคุมแบบหมุน
เกียร์ 3	1.37	1.37	กระจกไฟฟ้า	มี
เกียร์ 4	1.00	1.00	การปรับพวงมาลัย	ปรับระดับสูง-ต่ำได้
เกียร์ 5	0.77	0.77	ระบบควบคุมการบิดหน้าฝน	ปรับได้ 3 จังหวะ
เกียร์ถอยหลัง	3.75	3.75	ระบบความปลอดภัย	
อัตราทดเพืองท้าย	3.73 (41/11)	5.89 (53/9)	ตัวถัง Impact Zone เหล็กหนาพิเศษ	มี
Limited Diff-Lock	มี	มี	คานกันกระแทกด้านข้าง	มี
			เข็มขัดนิรภัย	ELR 3 จุด 2 ตำแหน่ง

XENON MAXCAB

กระบะแค็บ ดีเซล พื้นเรียบ

เครื่องยนต์ดีเซล 2.2 VTT DICOR

แรงและประหยัดน้ำมัน กับเครื่องยนต์ดีเซล 2.2 VTT DICOR คอมมอนเรล เทอร์โบแปรผัน อินเตอร์คูลเลอร์ ให้กำลังสูงสุด 140 แรงม้า พร้อมแรงบิดสูงต่อเนื่อง ให้การตอบสนองในการขับขี่ และการบรรทุกได้ดี กระบะพื้นเรียบขนาดใหญ่ กว้าง 1,720 มม. ยาว 2,050 มม. พร้อมเปิดได้ 3 ด้าน ขนของสะดวก จุใจ

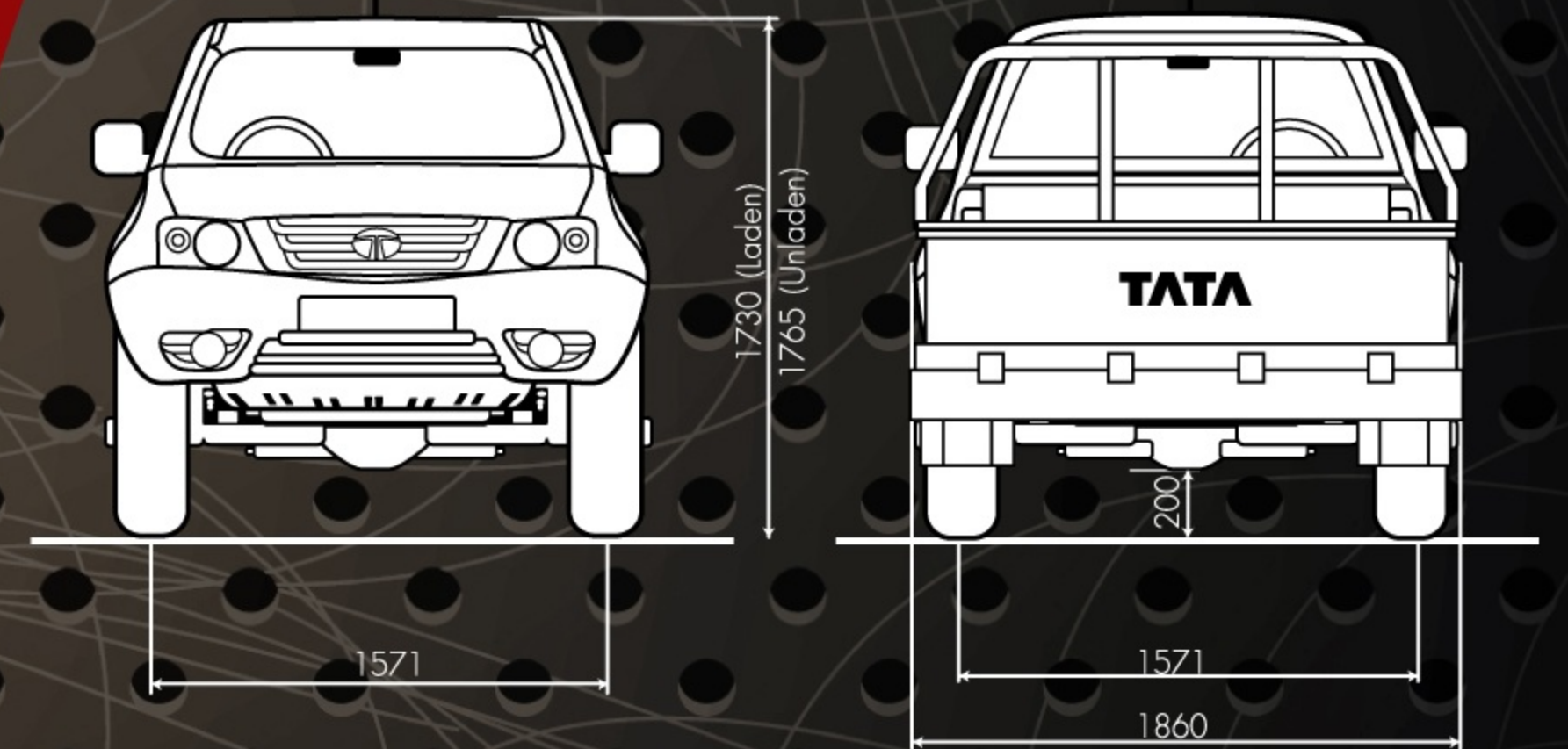

XENON MAXCNG

กระบะแค็บ ซีเอ็นจี 3 ถัง

เครื่องยนต์ ซีเอ็นจี พลัส 100% สำหรับใช้ก๊าซโดยเฉพาะ ประหยัดเต็มที่ ถนนหนอนขึ้น ด้วยเครื่องยนต์ CNG+ ใหม่ แท้ทั้งระบบ ติดตั้งจากโรงงาน พร้อมรับประกันเครื่องยนต์ 4 ปี หรือ 150,000 กิโลเมตร ไปได้ไกลกว่า ด้วยถังก๊าซขนาดใหญ่ 3 ถัง ความจุรวม 199 ลิตร ติดตั้งได้กระบะรถ

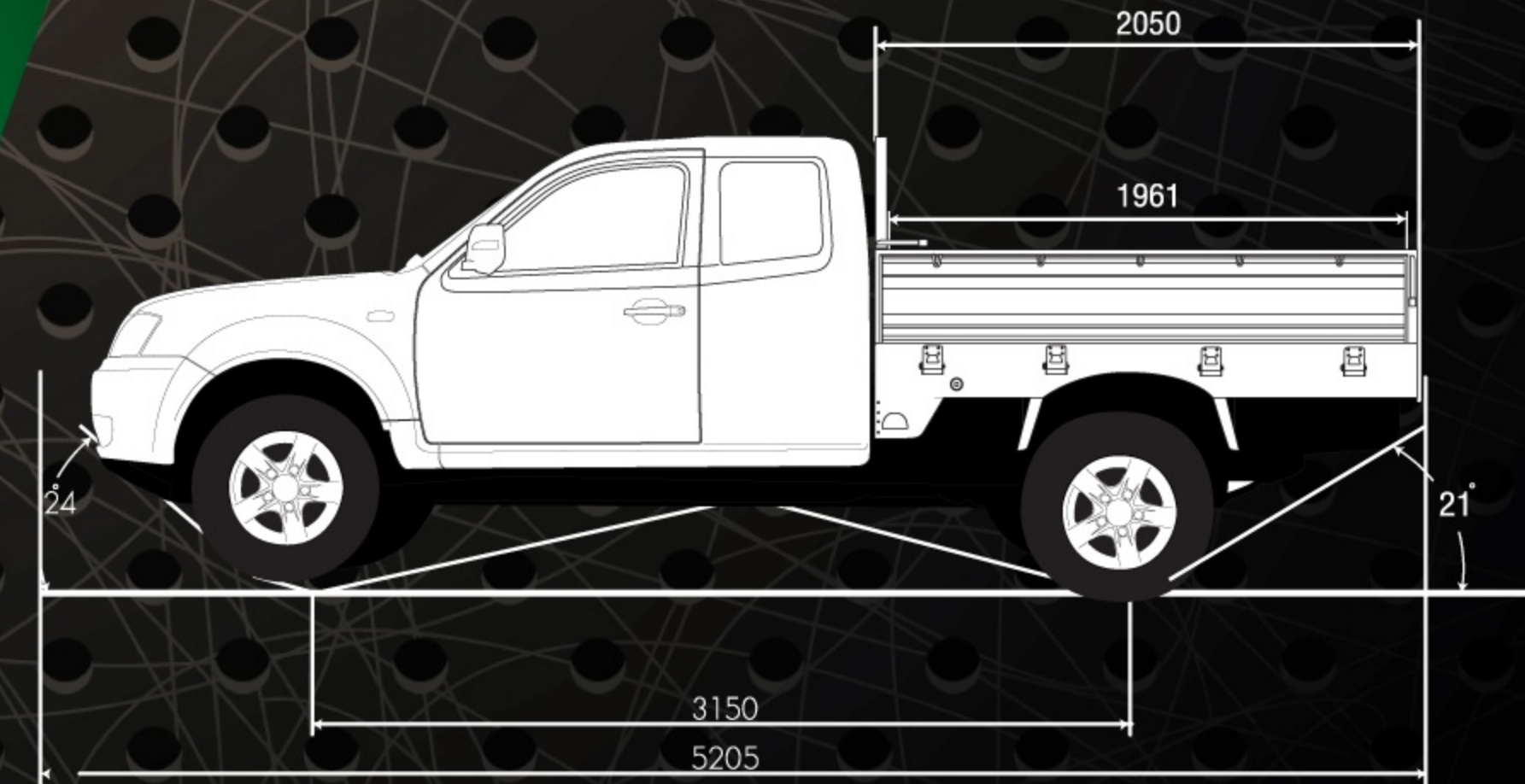

ขนจุใจ 1 ตันเต็มๆ บนกระบะพื้นเรียบขนาดใหญ่

ขอสงวนสิทธิ์ในการเปลี่ยนแปลงรายละเอียด และส่วนประกอบต่างๆ โดยไม่ต้องแจ้งให้ทราบล่วงหน้า



ผู้แทนจำหน่ายทั่วประเทศ

บริการช่วยเหลือฉุกเฉิน ตลอด 24 ชม.

บริษัท ทาทา มอเตอร์ส (ประเทศไทย) จำกัด
www.tatamotors.co.th

Call Center : 1800-999-900 (โทรศัพทบ้านโทรฟรี), มือถือโทร 1401-999-900 (นาทีละ 3 บาท)

